

## 12 Szétszerelés



### FIGYELMEZTETÉS

#### Szakszerűtlen szétszerelés miatti lehetséges életveszély!

- ▶ A szétszerelés során támassza meg a szárnyat.
- ▶ Biztosítsa a szárnyat lezuhanás ellen (pl. 2 fő tartsa).
- ▶ A szétszerelést kizárólag szaküzemmel végeztesse.



### VIGYÁZAT

#### Fizikai túlterhelés miatti sérülésveszély és egészségkárosodás veszélye!

- ▶ Nehéz terhek tartós mozgatása és cipelése hosszú távon testi károsodáshoz vezet.
- ▶ A terheket ergonomiailag helyes testtartással cipelje vagy emelje, férfiak esetében legfeljebb 25 kg-ig, nők esetében legfeljebb 10 kg-ig.



### INFO

A szétszerelést – eltérő megjelölés hiányában – a szereléssel ellentétes sorrendben kell elvégezni.

## 12.1 Szárny



### FIGYELMEZTETÉS

#### Nehéz terhek miatti sérülésveszély és anyagi kár!

Nehéz terhek ellenőrzés nélküli emelése és mozgatása testi sérüléshez és anyagi kárhoz vezethet.

- ▶ A szállítást és a kiszereletést legalább két személynek kell végeznie.
- ▶ Használjanak szállítóeszközt. → 13 "Szállítás" 302. oldaltól

### Szárny leakasztása

1. Csukja be az ablakot.
2. A szerelőkilincs [1] segítségével fentről nyomja kissé lefelé az ollócsapágycsapot [2].



### INFO

Biztosítsa a szárnyat leesés ellen.

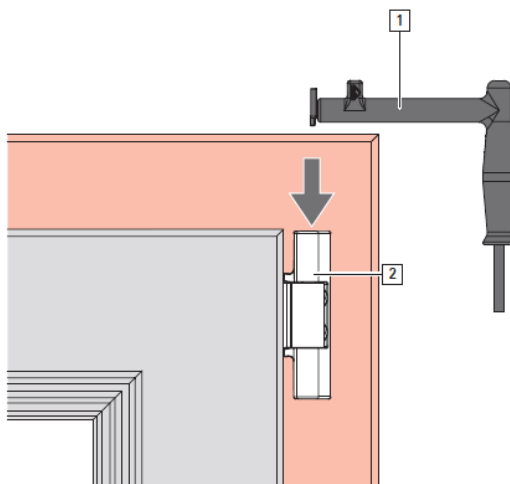

3. Helyezze a szerelőkilincset az ollócsapágycsapra, és húzza ki függőlegesen lefelé.

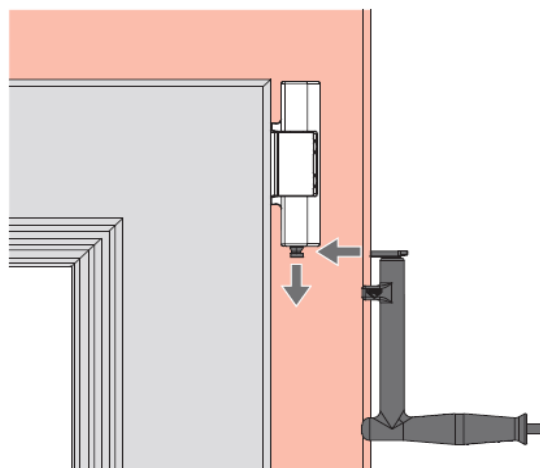

4. Emelje meg, és akassza ki a szárnyat.